

OCHRANA PROTI KORÓZII A ZANÁŠANIU KOTLA Čerpadlové skupiny v izolácii



REGOMAT EA G 5/4

Čerpadlová skupina s termostatickým zmiešavaním s manuálnym vyvažovaním bypassu

Čerpadlová skupina pre kotly a krby na tuhé palivá, ktorá **zabraňuje nízkoteplotnej korózii a zanášanju kotla udržiavaním vstupnej teploty do kotla (krbu)** pomocou termostatického ventilu.

Čerpadlová termostatická skupina REGOMAT EA G 5/4 je dodávaná v ľavom prevedení (výstup do kotla vľavo) a je možné ju jednoducho pri montáži zmeniť na pravé prevedenie (výstup do kotla vpravo). Pracovná poloha môže byť vodorovná aj zvislá. Skladá sa z nízkoenergetického obehového čerpadla Grundfos UPM3 FLEX AS 25-75 vrátane pripojovacieho kábla, teplomera, izolácia a ventilu TSV5 s termostatickým členom s otváracou teplotou 65 alebo 72 °C. **Vyváženie ventilu TSV sa vykonáva ručne pomocou vyvažovacieho ventilu v bypassovom potrubí.** Výrobca kotlov ATMOS odporúča k svojim kotlom používať tieto modely čerpadlových skupín.

Technické údaje

PRACOVNÁ TEPLOTA KVAPALINY	2 - 95 °C
NAPÁJANIE	230 V, 50 Hz
ELEKTRICKÉ KRYTIE	IP44
CELKOVÁ HMOTNOSŤ	3,7 kg
PRIPOJENIE	3x 5/4" F
K_{vs} z A do AB	7,0 m ³ /h
K_{vs} z B do AB	11,5 m ³ /h
MAX. DOPRAVNÁ VÝŠKA	7,5 m
PRACOVNÝ BOD ČERPADLA pri Δt 20 K	prietok 2,5 m ³ /h, dopravná výška 4,2 m

Výkonové krivky čerpadla sú uvedené na strane 48.

Typy

Názov	Objednávací kód	Otváracia teplota ventilu	Odporúčaný max. výkon kotla*
REGOMAT EA 65 G 5/4	16399	65 °C	50 kW
REGOMAT EA 72 G 5/4	16400	72 °C	50 kW

* pri Δt 20 K a plnom otvorení vyvažovacieho ventilu

Zabraňuje nízkoteplotnej korózii kotlov.

Možnosť inštalácie so vstupom A z pravej aj ľavej strany.

Minimálne tepelné straty vďaka izolácii.

Zapojenie do systému

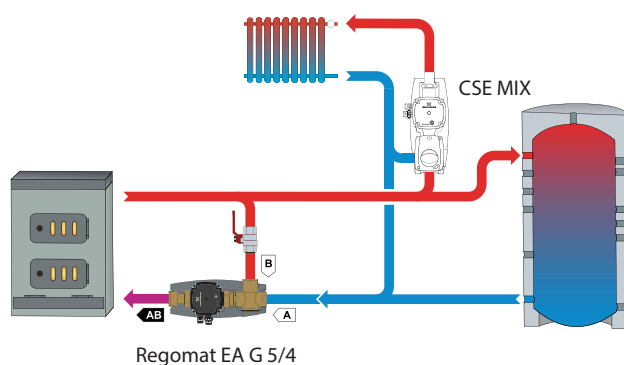

Rozmery

